

SYSTEM STROBEL

QUALITÄT DIE LEBEN RETTET



RETTUNGSWAGEN

auf Basis Mercedes-Benz Sprinter Hochraum-Kastenwagen





VIELFACH VERSTELLBARE PATIENTENLAGERUNG

Die SYSTEM STROBEL Aero Komfort Patientenlagerung mit Luftfederung und einer stufenlosen Neigungseinstellung für die Kopfhoch-/Kopftiefstellung.

Die Position der SYSTEM STROBEL Aero Komfort Patientenlagerung ist seitlich in 5 Stufen querverschiebbar.



ERGONOMISCHES BELADEN

Besonders niedrige Aufsetzhöhe, sowie ein geringer Beladewinkel gewährleisten ein rückschonendes Beladen der Fahrtrage.





FRONTTRAGESTUHL

Die Sitzfläche des SYSTEM STROBEL Fronttragestuhs ist hochklappbar und das Untergestell einschiebbar. Somit wird ein maximales Raumangebot bei Nichtgebrauch des Tragestuhs garantiert.

MEHR BEWEGUNGSFREIHEIT IM INNENRAUM

Dabei sind optimale Arbeitsabläufe, logische Anordnung der Medizintechnik und höchstmögliche Sicherheit immer gewährleistet.



APOTHEKERSCHRANK

Ein STROBEL-Highlight ist der Apothekerausziehschrank. Zusammen mit dem geöffneten Medikamentenschrank hat man den kompletten Überblick über alles notwendige Versorgungsmaterial. Schränke und Schubladen arretieren im offenen Zustand.



PRAKTISCHES STAUFACH

Ein großes Fach innen links bietet Platz für Sauerstoffflaschen.

Das Spineboard kann an der Innenseite der Hecktür befestigt werden.





ERGONOMIE AUCH IM COCKPIT

Im Fahrerhaus sind alle wichtigen Bedienelemente und die Funktechnik übersichtlich und ergonomisch im Blickfeld des Fahrers angeordnet.



ÜBERSICHTLICHE MITTELKONSOLE

Individuelle Mittelkonsole im Fahrerhaus zwischen Fahrer- und Beifahrersitz.



Optional mit integrierter Heckbeleuchtung



BESONDERHEITEN

- 3,5 t / 3,88 t / 4,1 t Gesamtgewicht
- mit Führerschein der Klasse B fahrbar bei 3,5 t Gesamtgewicht (je nach Ausstattungsvariante)
- nur 2,63 m Gesamthöhe durch integrierte Sondersignal- und Beleuchtungsanlage
- durchgängig 1,90 m Stehhöhe im Innenraum

AUSSENMASSE*

Länge	Breite	Höhe	Radstand
6.250 mm inkl. Hecktritt	2.426 mm inkl. Spiegel	2.630 mm ohne Dachaufbauten	3.665 mm

INNENMASSE*

Länge	Breite	Höhe
3.180 mm	1.750 mm	1.920 mm

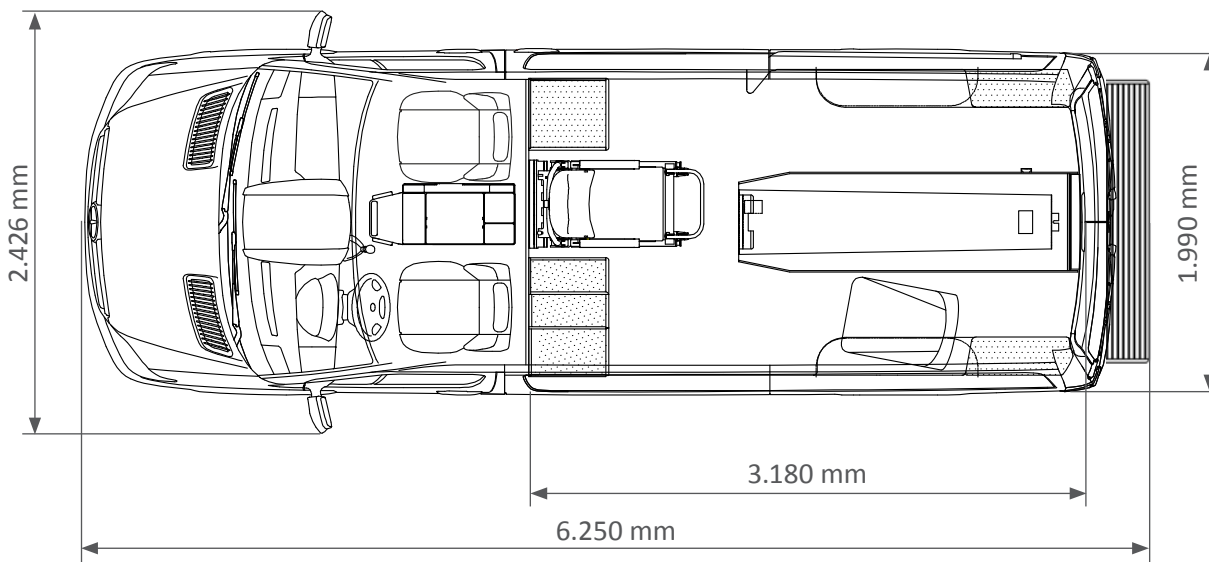

* alle Maße ohne Gewähr